

IMPORTANTE

Piezas faltantes o dañadas?

Te enviaremos las partes directamente. Llama al 311-4886975
Lun - Vie 7:30 am - 4:30 pm o a ventas@safariaccesorios.com

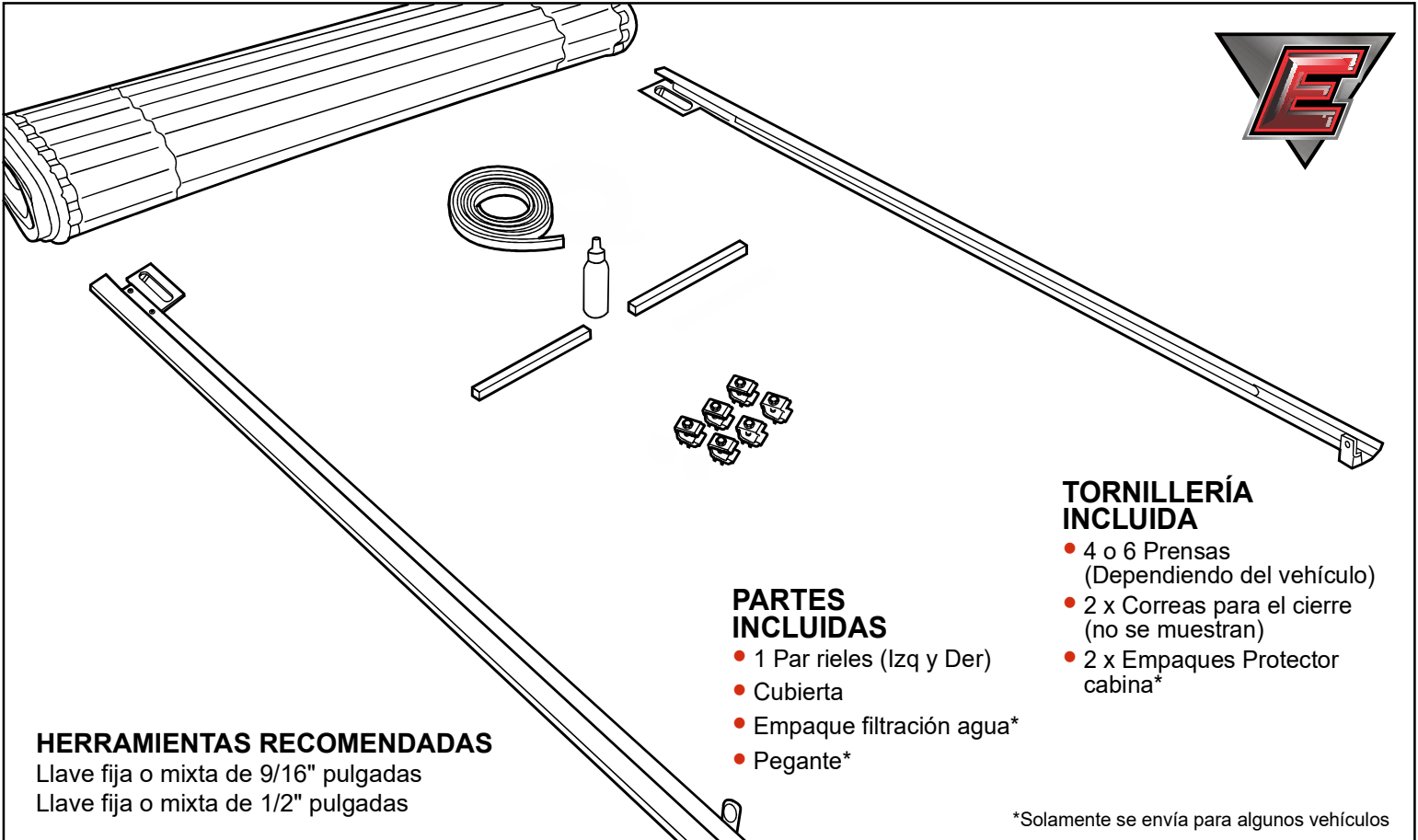

PARTES INCLUIDAS

- 1 Par rieles (Izq y Der)
- Cubierta
- Empaque filtración agua*
- Pegante*

TORNILLERÍA INCLUIDA

- 4 o 6 Prensas (Dependiendo del vehículo)
- 2 x Correas para el cierre (no se muestran)
- 2 x Empaques Protector cabina*

HERRAMIENTAS RECOMENDADAS

Llave fija o mixta de 9/16" pulgadas
Llave fija o mixta de 1/2" pulgadas

*Solamente se envía para algunos vehículos

1

Si lo trae: Instale el empaque de caucho en la parte frontal del platón y contra la cabina del vehículo. Si la camioneta tiene Protector Plástico asegúrese que el mismo no interfiera para la entrada de agua.

NOTA: Algunos protectores requieren cortes para instalar.

2

Coloque el riel de la Cubierta con el soporte que trae una ranura contra la cabina así como se muestra en la figura. Este soporte es el que sostendrá y asegurará la cubierta como tal.

3

Coloque la prensa al final del riel tal como sea posible. Asegúrese que el riel y la prensa estén completamente centrados.

Nota: Algunos protectores plásticos requieren cortes en las esquinas para ajustar el riel.

4

Asegúrese que la prensa se ajuste hasta la parte de arriba del riel y los dientes de la prensa engranen con la del riel de forma precisa.

5

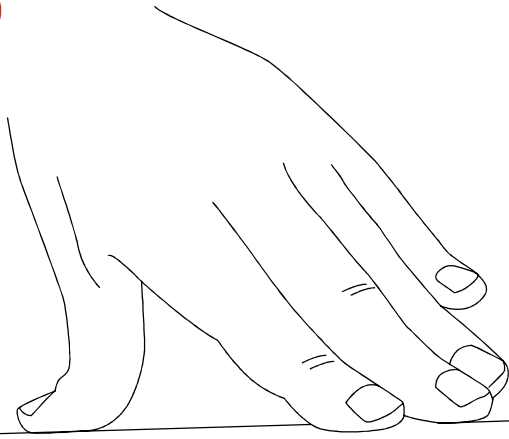

Aplique presión al riel hacia abajo mientras asegura la prensa, esto para que el riel quede alineado y selle apropiadamente. Una segunda mano extra podría ayudar.

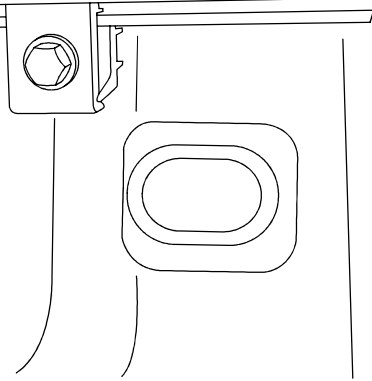

6

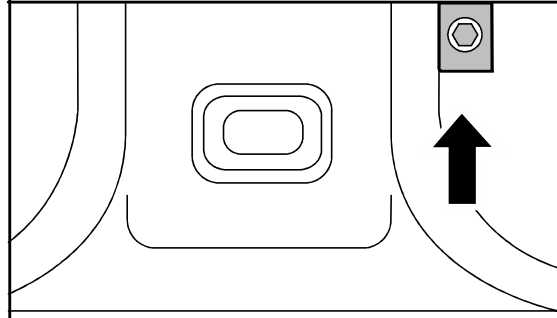

Coloque la 2da prensa en el centro y en la parte trasera (cerca de la compuerta) coloque la 3er prensa.

Las prensas deben quedar distribuidos uniformemente.

Apretar de más las prensas puede causar deformamientos.

7

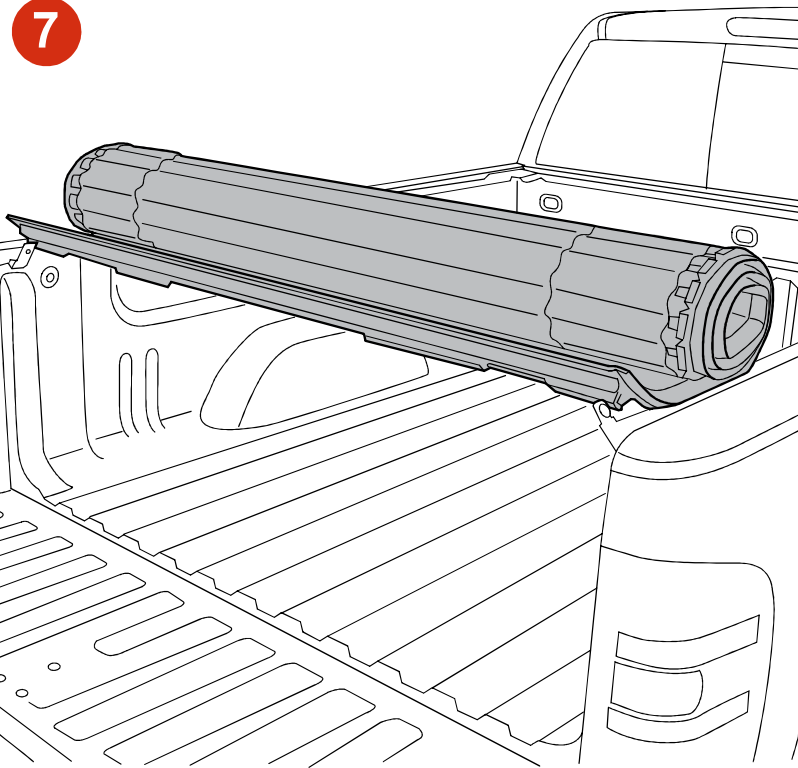

Con ambos rieles instalados en su lugar, coloque la cubierta sobre el lado de la compuerta (sin cerrar el mecanismo de la chapa), y desenrolle hacia adelante hasta que encuentre los soportes de montaje ubicados en cada lateral en forma de ranura.

8

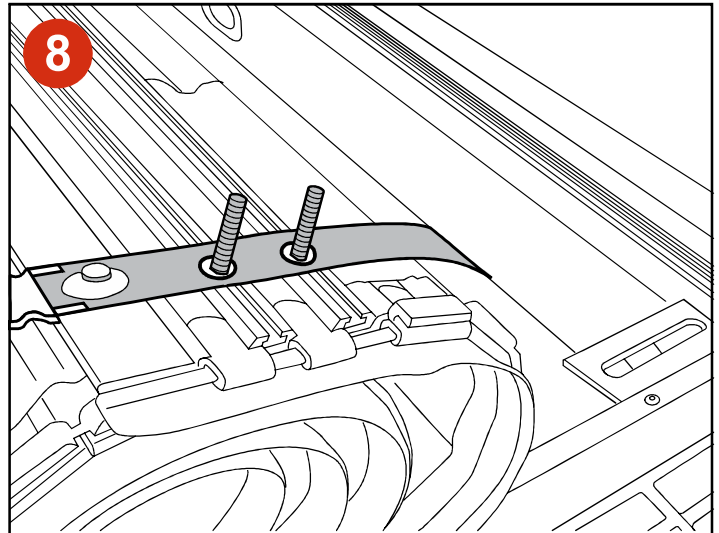

En la parte frontal de la cabina, desenrolle la cubierta hacia atrás e inserte los tornillos de montaje a través de las ranuras que trae el perfil de aluminio.

Luego inserte la correa a través de los tornillos de montaje del riel lateral (De forma que el broche de cierre quede contra la cabina)

Repita el mismo paso para el lado opuesto.

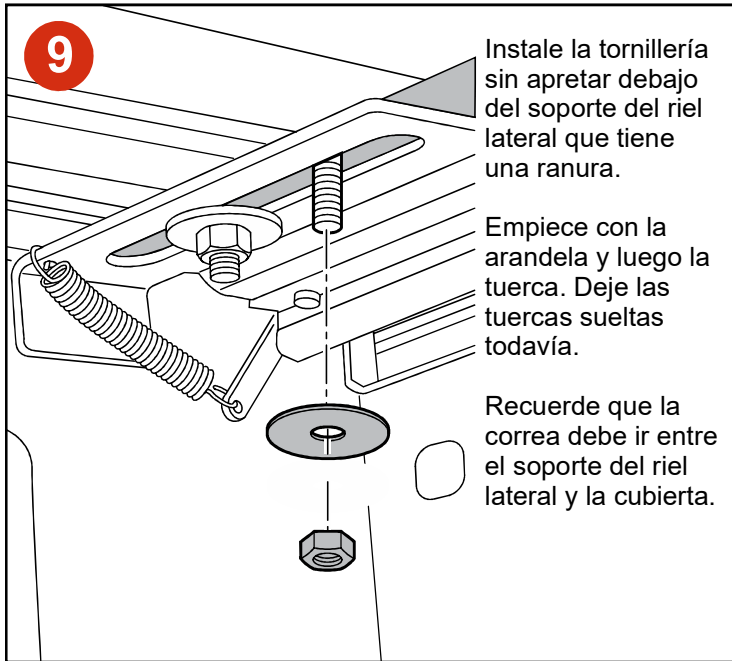

9

Instale la tornillería sin apretar debajo del soporte del riel lateral que tiene una ranura.

Empiece con la arandela y luego la tuerca. Deje las tuercas sueltas todavía.

Recuerde que la correa debe ir entre el soporte del riel lateral y la cubierta.

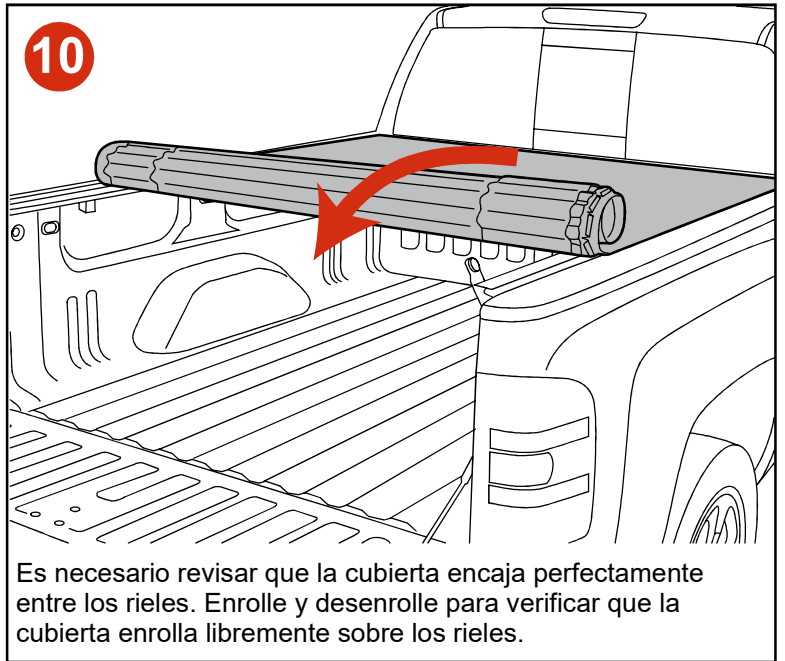

10

Es necesario revisar que la cubierta encaja perfectamente entre los rieles. Enrolle y desenrolle para verificar que la cubierta enrolla libremente sobre los rieles.

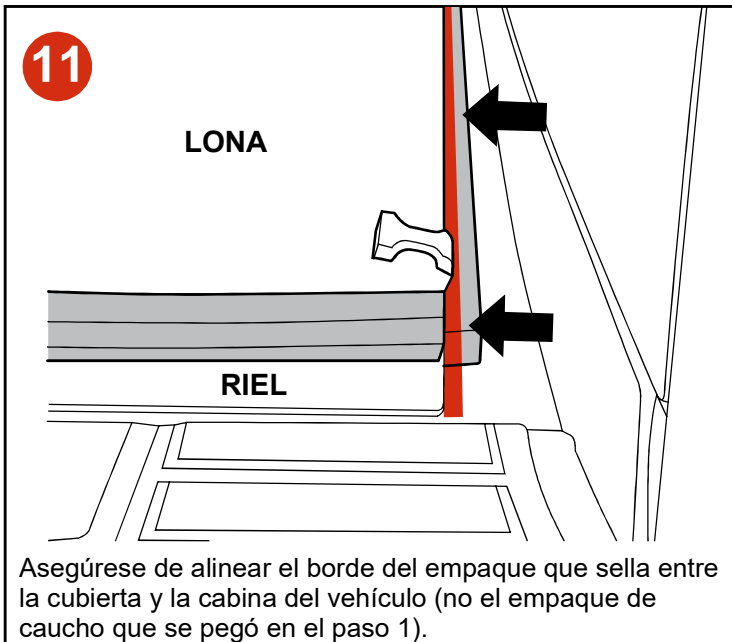

11

LONA

RIEL

Asegúrese de alinear el borde del empaque que sella entre la cubierta y la cabina del vehículo (no el empaque de caucho que se pegó en el paso 1).

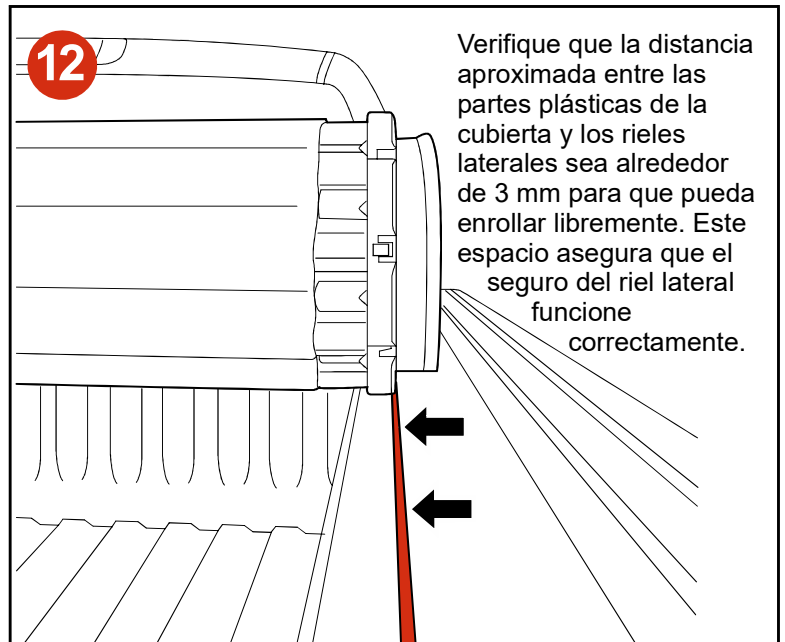

12

Verifique que la distancia aproximada entre las partes plásticas de la cubierta y los rieles laterales sea alrededor de 3 mm para que pueda enrollar libremente. Este espacio asegura que el seguro del riel lateral funcione correctamente.

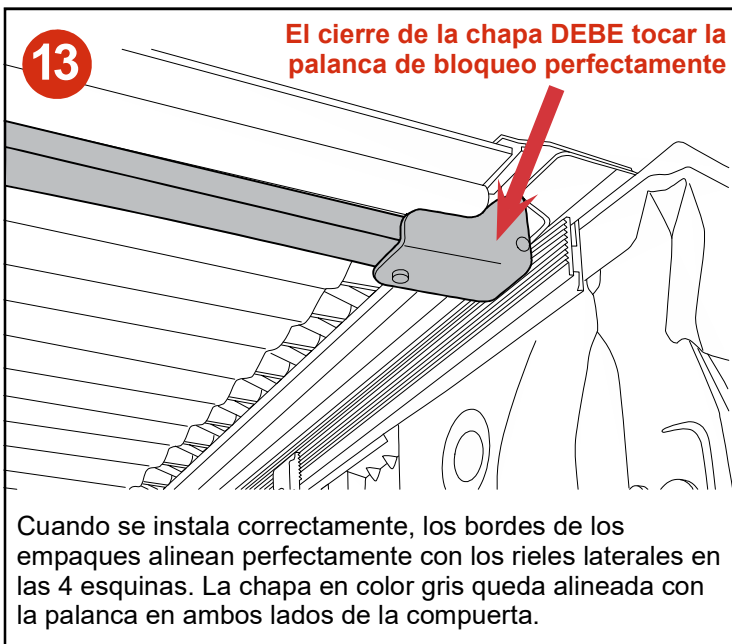

13

El cierre de la chapa DEBE tocar la palanca de bloqueo perfectamente

Cuando se instala correctamente, los bordes de los empaques alinean perfectamente con los rieles laterales en las 4 esquinas. La chapa en color gris queda alineada con la palanca en ambos lados de la compuerta.

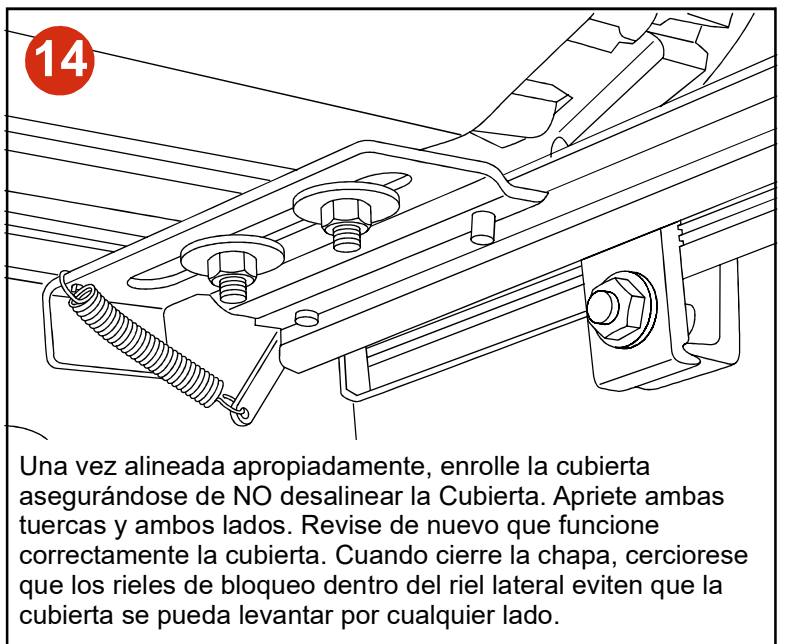

14

Una vez alineada apropiadamente, enrolle la cubierta asegurándose de NO desalinear la Cubierta. Apriete ambas tuercas y ambos lados. Revise de nuevo que funcione correctamente la cubierta. Cuando cierre la chapa, cerciorese que los rieles de bloqueo dentro del riel lateral eviten que la cubierta se pueda levantar por cualquier lado.

15

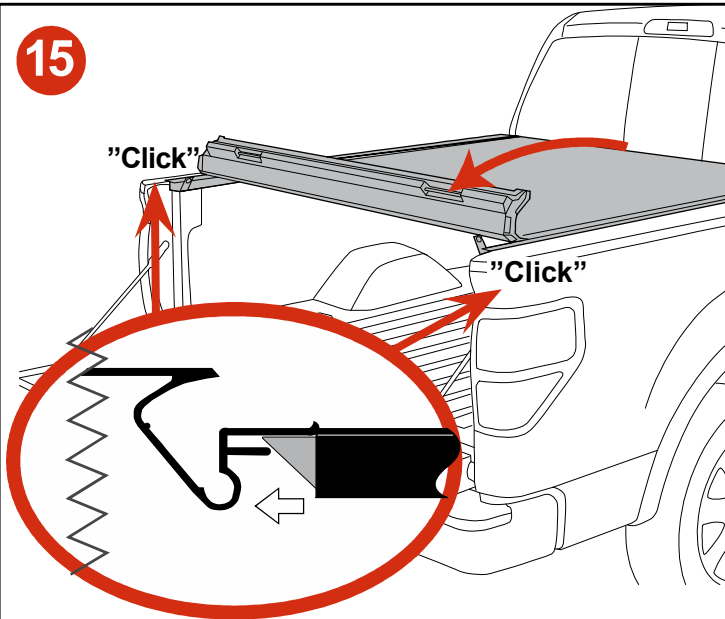

FUNCIONAMIENTO

PARA CERRAR LA CUBIERTA

Desenrolle la cubierta hasta la compuerta y presione hacia abajo apretando las palancas de bloqueo hasta que haga *click* en ambos lados. Asegúrese de cerrar con llave.

PRECAUCIÓN - Cuando cierre la cubierta, asegúrese que las chapas traseras cierren completamente debajo de los rieles antes de mover el vehículo.

16

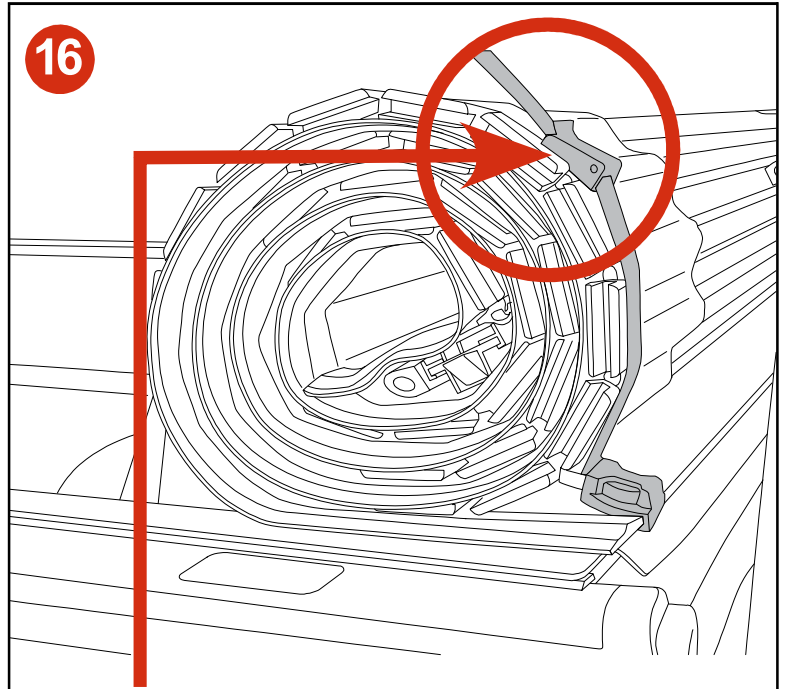

AJUSTE FINAL

Al conducir tu Cubierta *Evolution* enrollada, simplemente use las correas suministradas. Enrolle la Cubierta hacia la cabina y luego inserte los broches dentro de la hebilla. Asegúrese que **AMBOS** broches queden completamente insertados y luego hale las correas para asegurarse que la Cubierta no se enrolle o mueva durante el movimiento del vehículo.

17

! IMPORTANTE

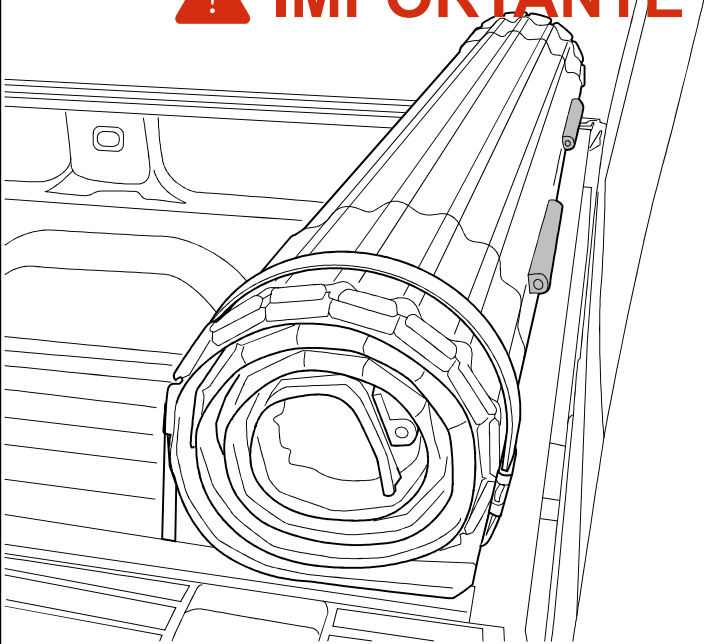

Si los trae: Abra completamente la cubierta y coloque los empaques de protección de la cabina sobre el aluminio para evitar el contacto del producto con el vehículo cuando se lleve abierta. Igualmente las correas evitarán el contacto.

18

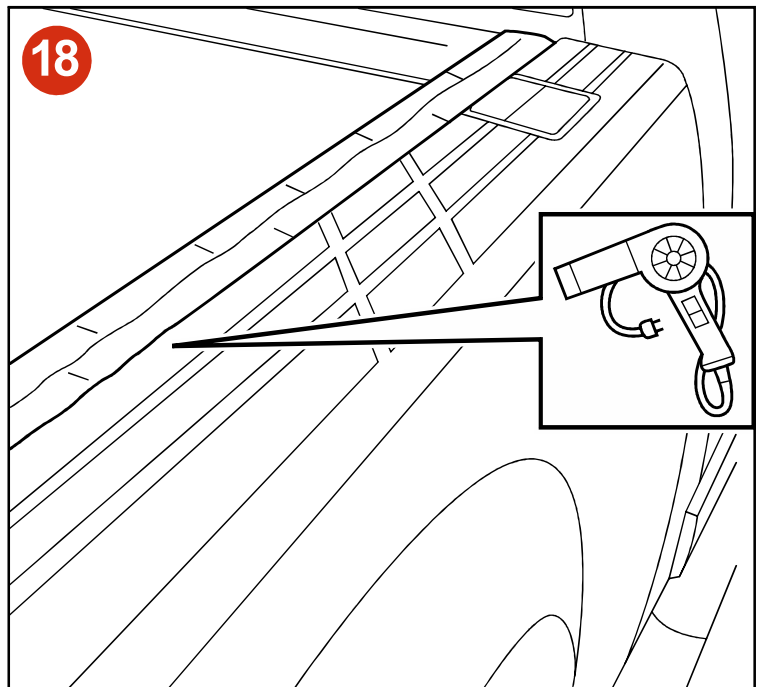

Si los empaques de la Cubierta *Evolution* se arrugan, puedes dejar la camioneta en el sol el cuál te ayudará a que vuelvan a quedar planos.

Para acelerar el proceso, utiliza el calor de un secador de pelo o pistola de calor y listo.